

Вращение

Захват / отрыв груза

Подъем / опускание

1. Грузоподъемность захвата, кг250
2. Масса захвата не более, кг65
3. Траверса поставляется с паспортом, продукция сертифицируется декларацией соответствия Таможенного союза.
4. Подключение вакуума - механическое.
5. Назначение: Перемещение и вращение стекла в вертикальной плоскости
Предназначена для использования в помещении
6. Температура хранения и эксплуатации не ниже, С.....10
6. Питание..... 220V
7. * Размеры для справок

Изм.	Лист	№ докум.	Подп.	Дата
Разраб.				
Пров.				
Т. контр.				
Н. контр.				
Утв.				

VacuTec 2GL-250-360°

Вакуумный захват

Лит.	Масса	Масштаб
		1:7
Лист 1	Листов 3	



**ЦЕНТР
ГРУЗОПОДЪЕМНЫХ
ТЕХНОЛОГИЙ**

Справ. №

Первичное применение

Подп. и дата

Инв. № дубл.

Взам. инв. №

Подп. и дата

Инв. № подл.

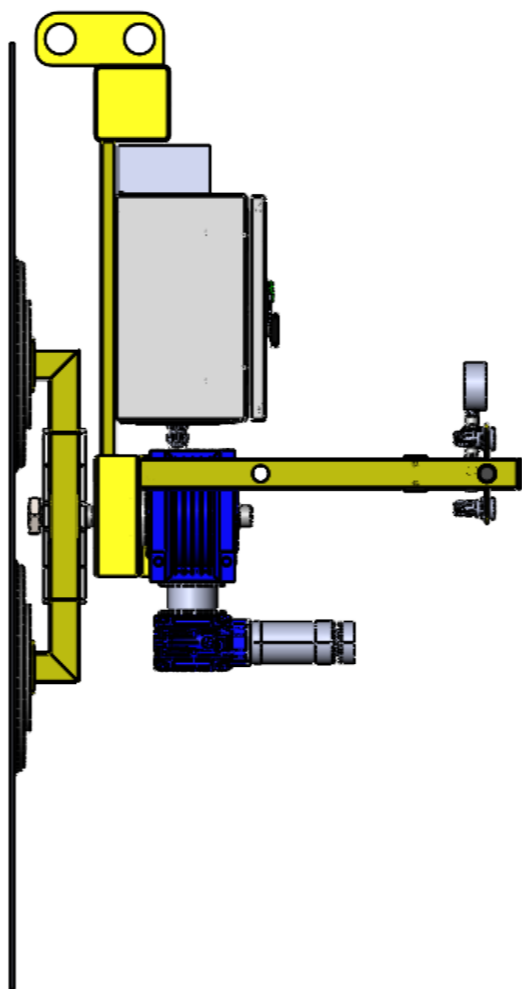
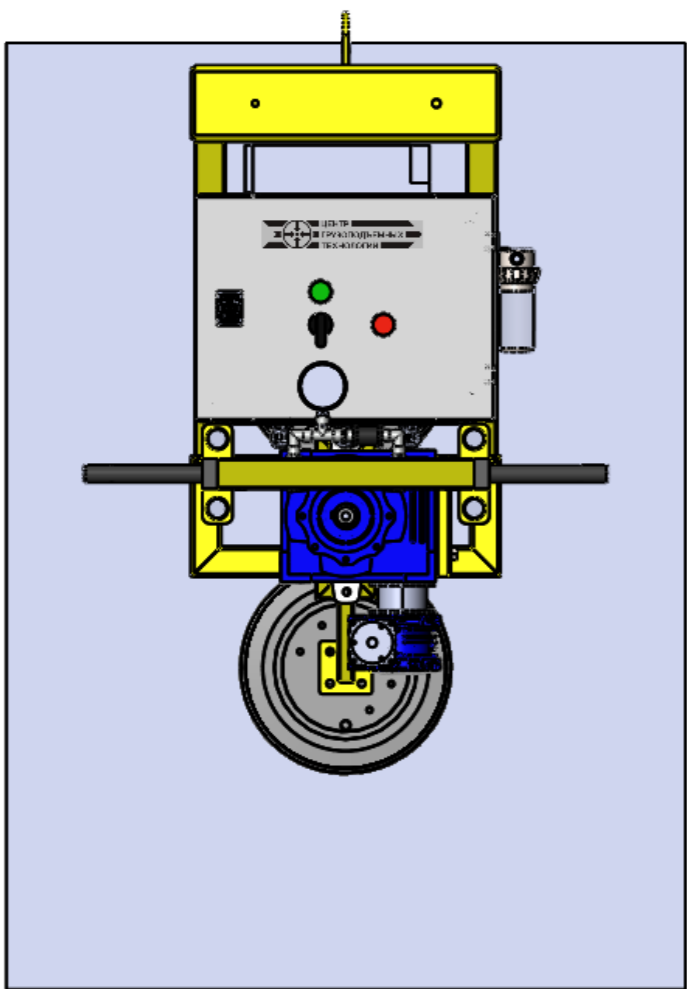
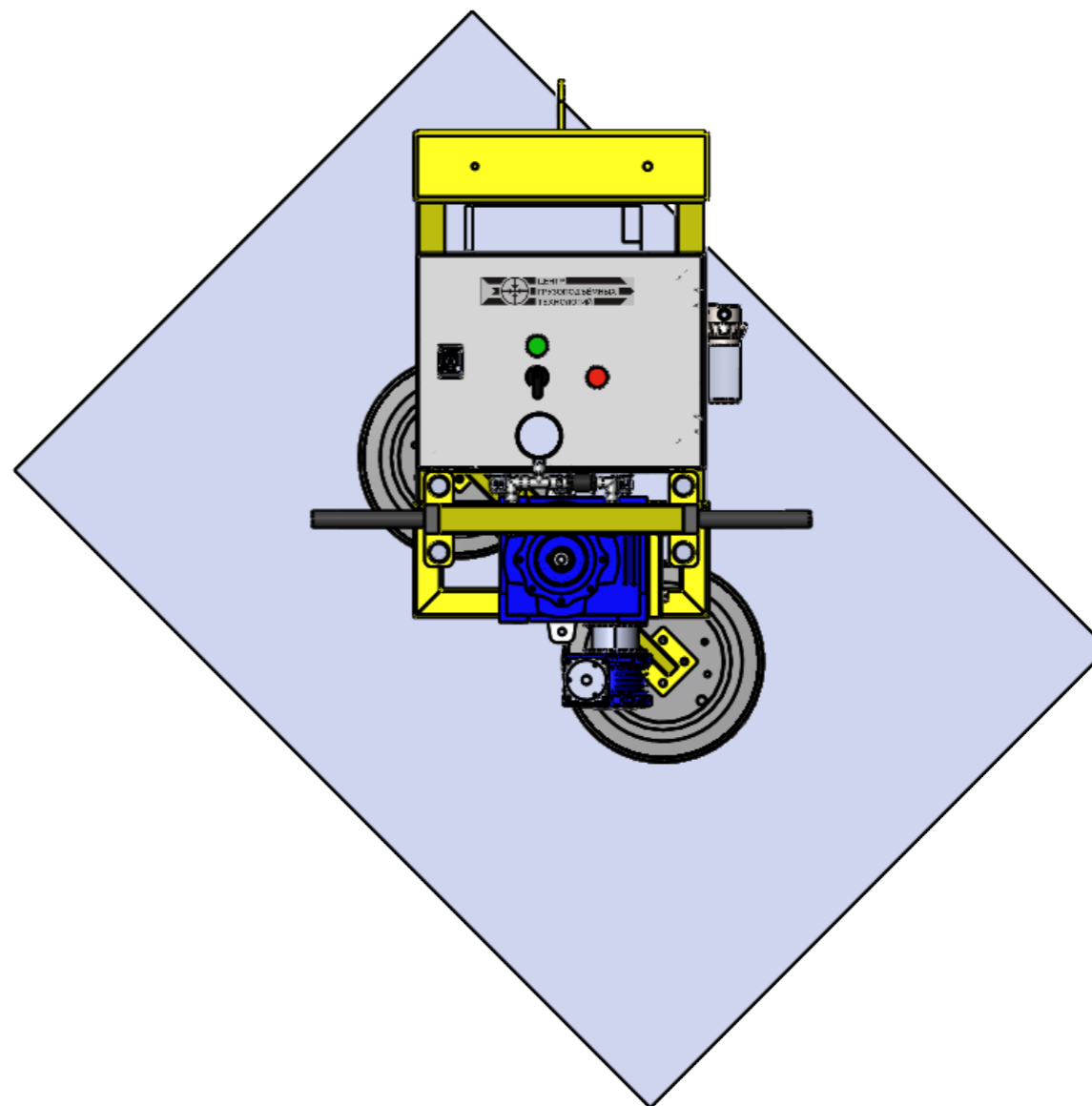
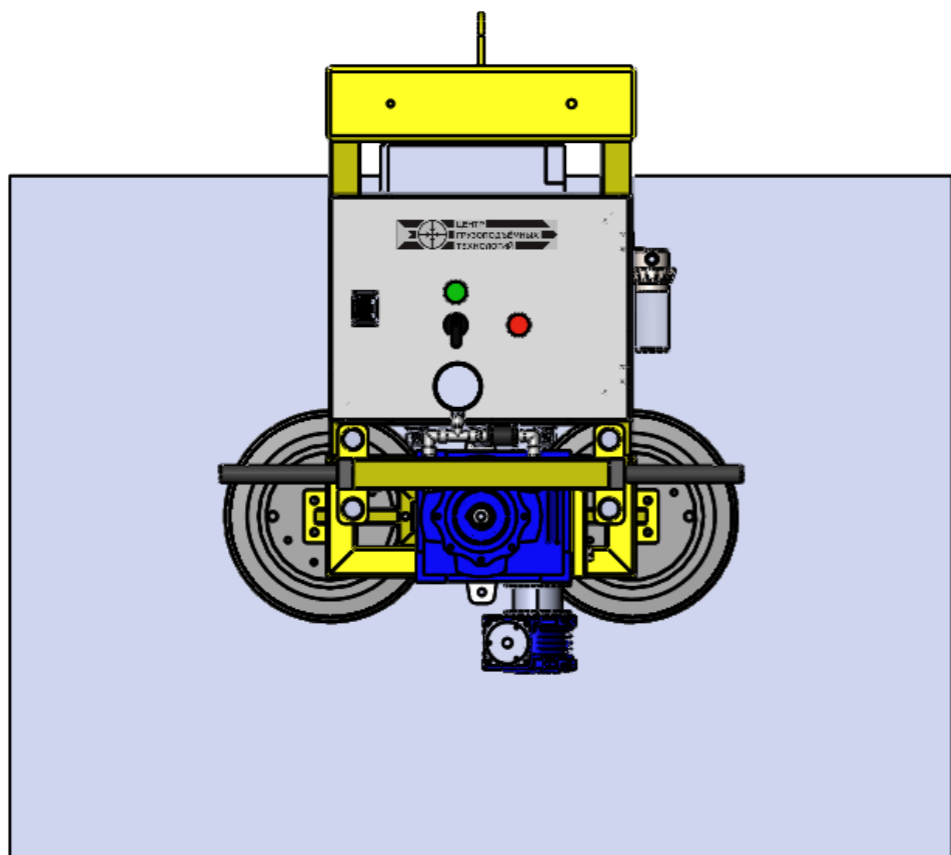

Изм.	Лист	№ докум.	Подп.	Дата
Разраб.				
Проб.				
Т. контр.				
Н. контр.				
Утв.				

VacuTec 2GL-250-360°

Вращение листа

Лит.	Масса	Масштаб
		1:10
Лист 2	Листов 3	

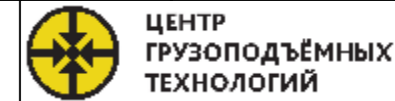

Инд. № подл.	Подп. и дата	Взам. инв. №	Инв. № дубл.	Подп. и дата	Справ. №	Первичное применение

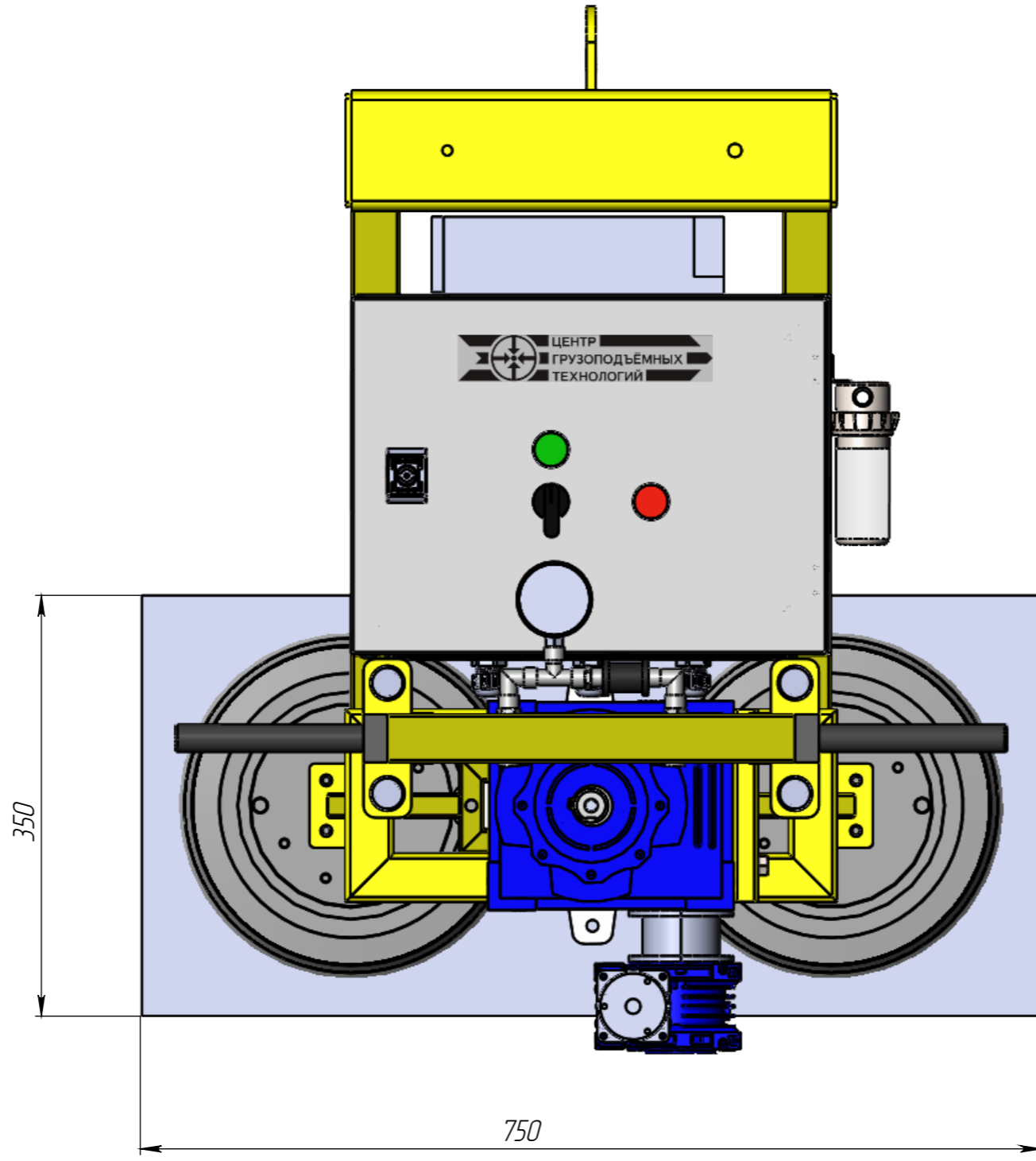

					<i>VacuTec 2GL-250-360°</i>			
Изм.	Лист	№ докум.	Подп.	Дата	<i>Минимальный размер листа</i>	Лит.	Масса	Масштаб
Разраб.								1:5
Проб.								
Т. контр.						Лист 3	Листов 3	
Н. контр.					 ЦЕНТР ГРУЗОПОДЪЕМНЫХ ТЕХНОЛОГИЙ			
Утв.								